

Il quadro magico

il tuo asciugabiancheria perfetto



Giotto Magic[®]

asciuga con arte senza stirare

MANUALE ISTRUZIONI

GIOTTO MAGIC UN NUOVO SISTEMA PRATICO E ECOLOGICO PER NON STIRARE

MAKE LOVE > non STIRARE

È quello che auguriamo a tutti, e da quando è arrivato **Giotto Magic** questa affermazione diventa sicuramente universale!

Ecco perché...

La **gestione del bucato** costituisce, ancora oggi, un problema per ogni famiglia, una gran dispendio di tempo, di energie e di denaro. L'asciugatrice rappresenta attualmente l'unica alternativa allo stendino, ma non costituisce una soluzione pienamente soddisfacente.

Ecco perché è stata messa a punto una **nuova tecnica di asciugatura** dei tessuti in grado di dare una mano concreta e decisiva nella gestione del bucato. La nostra tecnica consente di **sostituire la stiratura** curando l'asciugatura dei tessuti **mediante un unico intervento** manuale della durata di 10/15min **senza consumo di energia elettrica!**

Ma com'è possibile?

Utilizzando **Giotto Magic, il quadro magico che asciuga con arte senza stirare!**

Giotto Magic di giorno è un QUADRO, complemento d'arredo, di notte si TRASFORMA in un ASCIUGABIANCHERIA PERFETTO e la mattina trovi il bucato ASCIUTTO pronto per essere INDOSSATO o riposto nell'ARMADIO...

Con **Giotto Magic** il quadro magico, l'asciugabiancheria perfetto:

- > **riduci i tempi di asciugatura del bucato** > sfruttando i principi della fisica in modo intelligente **Giotto Magic** riduce sensibilmente i tempi di asciugatura del bucato rispetto ai tradizionali stendibiancheria.
- > **riduci il lavoro e le attrezzature** > se usi **Giotto Magic** non avrai più bisogno di asciugatrice, stendibiancheria tradizionale, cesta per il bucato da stirare, ferro e asse da stiro... sarà sufficiente stendere il bucato su **Giotto Magic**.
- > **riduci gli spazi da dedicare alle attrezzature** > con **Giotto Magic** sostituisci l'asciugatrice e lo stendibiancheria tradizionale con un semplice QUADRO da appendere alla parete che quando non serve resta chiuso ed arreda l'ambiente.
- > **riduci i costi dell'energia elettrica** > grazie a **Giotto Magic**, eliminando dal ciclo del bucato l'asciugatrice e il ferro da stiro, l'energia elettrica che consumi è solo quella della lavatrice.
- > **riduci lo stress da "stiro"** > grazie a **Giotto Magic** tante ore e fatica in meno da dedicare al ciclo del bucato, tante ore e leggerezza in più da dedicare a te ed a quello che ti sta più a cuore.



Gentile cliente, congratulazioni!

Quello che hai acquistato è un prodotto davvero magico perché, con la sua semplicità, cambierà in meglio la tua vita regalandoti più tempo da dedicare a te stesso/a e ai tuoi cari. Quattro anni fa mi fu chiesto di occuparmi del problema del bucato ricercando soluzioni utili a rendere meno gravoso e meno dispendioso questo lavoro domestico, in particolare eliminare, se possibile, la necessità della stiratura finale. I risultati sono andati oltre ogni aspettativa.

Giotto Magic sfrutta una nuova tecnica di asciugatura del bucato che consente di **appendere ad asciugare ogni tipo di tessuto senza piegarlo**. Grazie a questa tecnica potrai:

- » ridurre fino al 80% i tempi di asciugatura rispetto ai tradizionali stendibiancheria a filo
- » eliminare quasi totalmente le pieghe sui tessuti senza ricorrere all'utilizzo del ferro da stiro

Risultati eccezionali poiché raggiunti senza alcun consumo di energia elettrica.

Questo piccolo miracolo lo dobbiamo all'acqua, grazie alla quale è possibile togliere dai tessuti sia lo sporco che le pieghe. Infatti l'acqua ha la capacità di allentare le forze che uniscono le molecole delle fibre dei tessuti, circostanza che consente a tali fibre di rilassarsi e distendersi eliminando in modo naturale le pieghe presenti sui tessuti stessi. Perché ciò avvenga sono però necessarie due condizioni:

- 1 » Quando metti i tessuti ad asciugare questi devono contenere un'alta percentuale di acqua.
- 2 » Devi mettere i tessuti ad asciugare senza piegarli.

Asciugandosi, le fibre dei tessuti perdono l'elasticità dovuta all'acqua perdendo anche la capacità di rilassarsi e distendersi in maniera naturale, è per questo motivo che, attualmente, per togliere le pieghe presenti sui tessuti a fine asciugatura, devi nuovamente "inumidirli" con il vapore del ferro da stiro, distenderli manualmente e asciugarli velocemente in questa posizione con la piastra calda del ferro da stiro.

Tieni presente che l'asciugatura dei tessuti inizia nella tua lavatrice con la centrifuga, un'operazione necessaria per evitare che questi rilascino l'acqua quando vengono messi ad asciugare sugli stendibiancheria, ma dannosa, agli effetti delle pieghe, se effettuata in eccesso. Per completare l'asciugatura del tuo bucato, fino ad oggi hai avuto solo due possibilità: piegare i tessuti sui fili dello stendibiancheria o ripiegarli e ammassarli all'interno del cestello dell'asciugatrice. In entrambe i casi i tessuti vanno piegati ed è quindi naturale che a fine asciugatura questi debbano essere stirati per eliminare le pieghe formatesi.

Fatte queste necessarie premesse, ti prometto che se seguirai i miei consigli e **applicherai correttamente la nuova tecnica di asciugatura** da me ideata, non solo non dovrai più stirare ma saranno sufficienti pochi minuti del tuo tempo per terminare il ciclo del bucato (5/10 minuti per preparare la lavatrice + 10/15 minuti per sistemare ad asciugare il bucato su **Giotto Magic**).



Installazione di Giotto Magic

Giotto Magic va fissato a parete utilizzando le 4 viti e i relativi tasselli forniti in dotazione. Utilizza la dima in carta, disegnata sul retro della scatola, per impostare la posizione migliore e marcare i punti in cui effettuare i fori per i tasselli.

Nota: è molto importante accertarsi che i tasselli forniti in dotazione siano idonei alla vostra parete. I tasselli forniti non vanno bene per pareti in cartongesso.



- 1 »** Posiziona **Giotto Magic** in modo tale che i due fori superiori si trovino a circa cm 185 da terra, questa è la posizione ideale sia come complemento d'arredo (centro del quadro ad altezza occhi) sia come asciugabiancheria, poiché ti consente di appendere qualsiasi tipo di tessuto, anche i più grandi come le lenzuola. Se invece intendi fissare **Giotto Magic** alla parete sopra la lavatrice, i fori superiori dovranno trovarsi almeno dieci centimetri più in alto (cm 195 da terra), in modo tale da lasciare uno spazio libero di circa 110 centimetri tra il braccio appendiabiti di **Giotto Magic** e il piano superiore della lavatrice.



Guarda
il tutorial

5



- 2 »** Se metti **Giotto Magic** in bagno, o comunque in una parete piastrellata, puoi evitare i due fori inferiori. I due punti d'attacco superiori sono infatti più che sufficienti a sorreggere **Giotto Magic** con 15 chilogrammi di bucato appeso, purché la parete sia solida e i fori per i tasselli fatti ad arte. Puoi quindi utilizzare solo due tasselli e praticare i relativi fori in una delle fughe orizzontali tra le piastrelle. Per fissare la parte inferiore di **Giotto Magic**, anziché utilizzare le due viti in dotazione, puoi utilizzare del nastro biadesivo in schiuma per fissaggi verticali.



Attenzione: carico massimo ammissibile kg. 15 (corrispondenti a kg. 8/9 di bucato lavato in lavatrice e centrifugato a 800 giri/minuto).

Attenzione: se non si dispone della necessaria esperienza per eseguire le operazioni sopra descritte, rivolgersi a personale qualificato per la loro esecuzione.

Accessori

- 1 »** Per sfruttare le potenzialità di **Giotto Magic** sono necessarie almeno le 10 grucce con le clips che si trovano nella confezione. Altre grucce con clips, che potranno essere utili, sono acquistabili sul nostro sito www.giottomagic.com

Le grucce con le clips servono per appendere tutti i tessuti (lenzuola, tovaglie, teli bagno, canovacci, ecc.) più una buona parte dei capi di abbigliamento (pantaloni, gonne, slip, reggiseni, calzini, ecc.). Tieni presente che per appendere nel giusto modo un lenzuolo matrimoniale occorrono almeno 4 grucce con le clips.

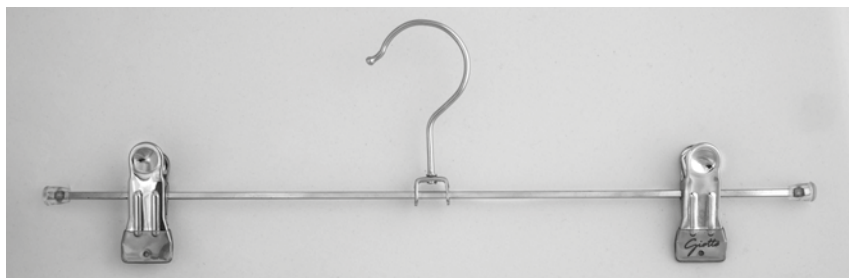

- 2 »** Per appendere i capi spalla ad asciugare (camicie, felpe, maglie, magliette, ecc.) utilizza le grucce che hai nell'armadio. Quando un capo spalla è asciutto potrai trasferirlo direttamente da **Giotto Magic** all'armadio senza toglierlo dalla gruccia in cui si trova. I capi spalla andrebbero tenuti appesi anche nell'armadio, anziché ripiegati e accatastati l'uno sopra l'altro. In questo modo non si sgualciscono ed è più facile prelevarli ad uno ad uno. Se non sei abituata a tenerli in questo modo, prova, vedrai che non te ne pentirai.

Stampa magnetica

Per la prima volta nella storia un asciugabiancheria diventa un complemento d'arredo in grado d'illuminare la tua casa. **Giotto Magic** infatti è un quadro magico, bello e personalizzabile, che in due secondi si trasforma in un eccezionale asciugabiancheria.

Sul nostro sito www.giottomagic.com troverai molte immagini grazie alle quali potrai



personalizzare il tuo quadro magico per soddisfare le tue preferenze e adattarlo alla tua casa. Tutte le immagini sono stampate su fogli magnetici, per applicarle basterà semplicemente appoggiare il foglio magnetico alla superficie di **Giotto Magic**. Altrettanto semplicemente potrai sostituire l'immagine del tuo quadro magico quando lo vorrai.



Guarda
il tutorial

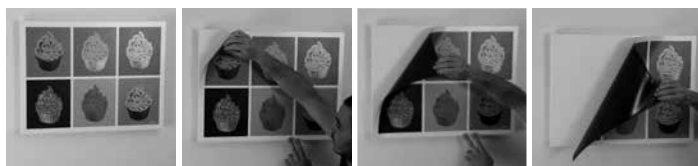

7



Come ottenere i risultati migliori

Asciugare il bucato in breve tempo evitando la stiratura finale.

- 1 » Se possibile fai regolarmente il bucato a giorni alterni**, adesso grazie a **Giotto Magic** puoi fare il bucato ogni giorno della settimana, quindi non hai bisogno di aspettare il weekend. In questo modo i tessuti restano meno tempo ammassati gli uni sugli altri nella cesta dei panni da lavare (= meno pieghe da eliminare). Fai la lavatrice in prima serata e appendi il bucato ad asciugare su **Giotto Magic**, al mattino, potrai trasferire nell'armadio i tessuti asciutti e spiegati e chiudere il **quadro magico** affinché possa continuare a illuminare la tua casa.
- 2 » Evita di caricare troppo la lavatrice**, adesso puoi.
- 3 » Fai la lavatrice solamente quando potrai essere presente a fine lavaggio**, in modo tale da togliere immediatamente il bucato ed appenderlo ad asciugare su **Giotto Magic**. Tieni presente che, se lasci a lungo il bucato dentro il cestello della lavatrice dopo la fine del ciclo, le pieghe presenti sui tessuti diventano molto più consistenti e per toglierle sarà necessario stirarle.

- 4 » Prima di metterli in lavatrice chiudi tutti i capi aperti**, abbottona le camicie, tira su la lampo delle felpe, ecc. poi **gira a rovescio il dosso lasciando che le maniche restino all'interno**. I capi usciranno dalla lavatrice meno spiegazzati e dopo che li avrai girati nuovamente a dritto saranno pronti per essere appesi ad asciugare.
- 5 » Centrifuga il bucato massimo a 600 giri/minuto**. Adesso puoi, grazie a **Giotto Magic** infatti il tuo bucato, anche se centrifugato a soli 600 giri/minuto, sarà asciutto e spiegato nello stesso giorno del suo lavaggio. Se proprio hai fretta puoi centrifugarlo fino a 800 giri/minuto, ma se superi questo limite i tessuti usciranno troppo asciutti e non saranno in grado di eliminare naturalmente le pieghe (= dovrai stirarli).
- 6 » Terminato il lavaggio, 10/15 minuti ti saranno più che sufficienti per appendere ad asciugare i tessuti** e portare a termine la gestione del bucato. Questa è la fase più importante di tutto il processo, quella che ti consentirà di evitare la stiratura finale, quindi dovrai imparare ad effettuarla nella giusta maniera.

Regola numero uno: i capi e i tessuti appesi ad asciugare non devono toccarsi tra di loro.

Lascia sempre lo spazio sufficiente a far entrare l'aria tra un tessuto e l'altro, altrimenti i tempi di asciugatura si allungheranno notevolmente, come avviene negli stendibiancheria quando i tessuti vengono piegati in due sul filo.

Regola numero due: se i capi e i tessuti che devi asciugare **sono tanti** e non riesci a distanziarli l'uno dall'altro, **scegli quelli che vuoi si asciughino prima e distanziali debitamente**, lascia pure a contatto gli altri tessuti. Quando i primi saranno asciutti, togliili e separa i tessuti restanti in modo tale che non si tocchino.

8



Regola numero tre: le grucce vanno appese al braccio di Giotto Magic con gli uncini rivolti sempre alla parete. In questo modo non incontrerai alcuna difficoltà a prelevare gli indumenti (anche tutti assieme) quando saranno asciutti e spiegati.

Regola numero quattro: quando applichi le clips sui bordi dei tessuti (teli bagno, lenzuola, cintura dei pantaloni, cintura delle gonne, ecc.) **tendi sempre il tessuto compreso tra le due clips**, evitando che formi una "U" che resterebbe tale a fine asciugatura. Fai attenzione che non si formino pieghe sul tessuto pinzato.

NO



SI

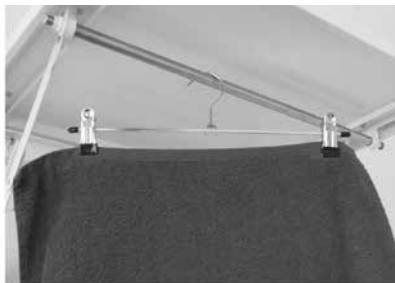

6.1 » CAPI SPALLA (camicie, felpe, maglie, magliette, ecc.)

Utilizza le grucce appendiabiti che tieni nell'armadio, sistema ogni capo spalla su una gruccia **facendo attenzione che non si creino pieghe innaturali** e appendilo al braccio di **Giotto Magic**. Quando sarà asciutto e spiegato potrai trasferirlo e appenderlo direttamente nell'armadio senza toglierlo dalla gruccia.

9



6.2 » PANTALONI e GONNE

utilizza le grucce con le due clips, **pinza il pantalone e/o la gonna alla cintura facendo attenzione che non si creino pieghe sotto le pinze**, tendi il tessuto tra una clip e l'altra in modo che non si formi una "U". Consiglio: **sbatti una, due volte i pantaloni tenendoli per la cintura prima di pinzarli; dopo averli appesi liscia tra le mani ogni gamba dall'alto verso il basso cercando di spianare il tessuto.**



6.3 » BIANCHERIA INTIMA, CALZE E CALZINI, CANOVACCI, TOVAGLIOLI, ecc.

Utilizza le grucce con le due clips inserendo tra di loro altre mollette da bucato in modo da poter sistemare più di un pezzo orizzontalmente. Sempre utilizzando altre mollette da bucato puoi aggiungere altri pezzi sotto quelli già sistemati, fissando la loro parte superiore alla parte inferiore di quelli sovrastanti.

10



6.4 » TESSUTI DI MEDIE E GRANDI DIMENSIONI (teli bagno, federe, tovaglie, lenzuola, tende, ecc.)



Utilizzando le solite grucce con le due clips puoi facilmente appendere ad asciugare su **Giotto Magic** anche i tessuti più grandi come le lenzuola. Per farlo **devi imparare la tecnica "a soffiutto"**, semplicemente fantastica. Partiamo con un **asciugamano o una federa (rif. a)**. Sarà sufficiente una sola gruccia con le due clips fissata al centro di uno dei due lati più corti per appenderli ad asciugare.

Guarda
il tutorial

Per i **teli bagno più grandi e per le tovaglie di piccole/medie dimensioni (rif. b)** occorreranno almeno due grucce con le clips. Pinza il tessuto sul bordo di uno dei lati più corti, **sistemando le due grucce con gli uncini a specchio tra di loro**. Fissa le grucce al tessuto distanziandole di almeno 15/20 centimetri tra di loro. Afferra ciascun uncino con una mano e accostali in maniera tale che gli uncini siano allineati e rivolti verso la parete. Appendi le due grucce al braccio appendiabiti di **Giotto Magic** a distanza di 5/6 centimetri l'una dall'altra, in modo tale che il tessuto, tra una gruccia e l'altra, formi una piega ampia e dolce che sparirà a fine asciugatura.

Per appendere **tessuti ancora più grandi (lenzuola, tende, grandi tovaglie - rif. c, rif. d)** utilizza la medesima tecnica sopra descritta impiegando però un numero maggiore di grucce con le clips (da 3 a 4, secondo la grandezza del tessuto). Le lenzuola matrimoniali, stante la loro grandezza, vanno piegate in due altrimenti toccherebbero terra. Piega sempre in due il lato più lungo del lenzuolo, giralo di 90 gradi in modo da disporre orizzontalmente in alto i due lati più corti (accoppiati) e fissa su di essi le grucce con le clips.

11



a. 1 gruccia



b. 2 grucce

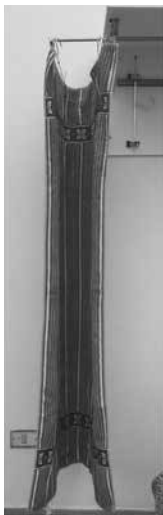

c. 3 grucce



d. 4 grucce



LENZUOLO SINGOLO

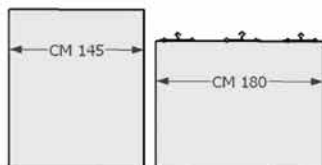
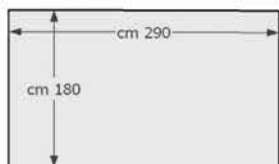

LENZUOLO MATRIMONIALE

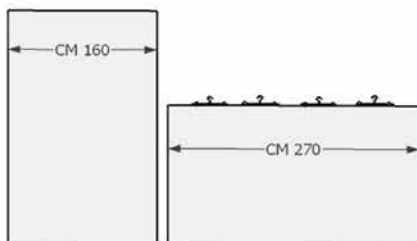
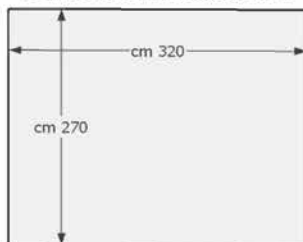

12

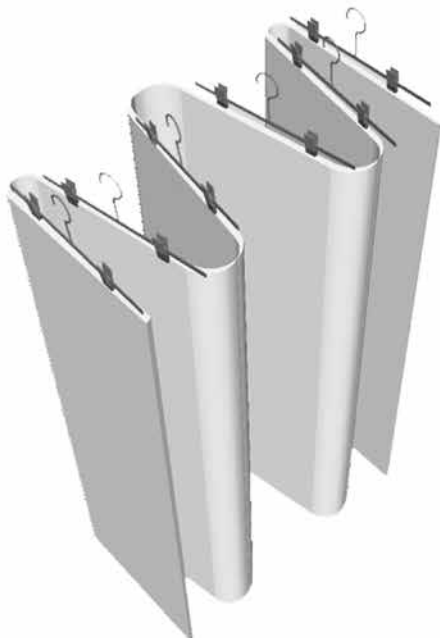
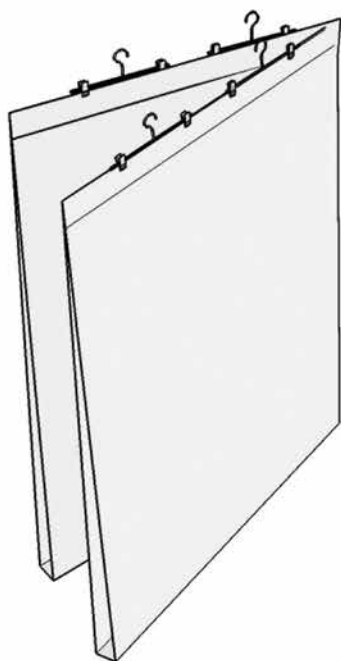

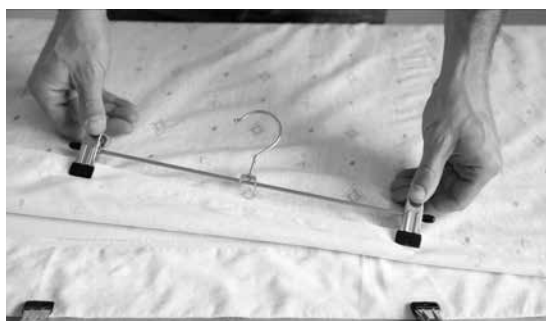
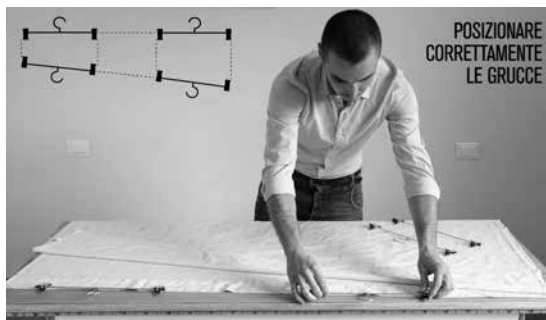

Ricordati di sistemare **le grucce con gli uncini a specchio tra di loro**, in questo modo, quando appenderai le lenzuola, piegate a soffietto, al braccio di **Giotto Magic**, troverai tutti gli uncini allineati nella stessa posizione. Ricordati anche di posizionare le stampelle con le clips, sul braccio appendiabiti, con **gli uncini rivolti verso la parete**.

Consiglio:

dopo aver piegato in due il lato più lungo del lenzuolo, piaga in due anche il telo doppio che hai creato (vedi figura), stendilo su una superficie piana con i bordi in alto, sposta la prima coppia di teli verso il basso in modo da creare una "V", a questo punto sarà facile e comodo posizionare le quattro grucce con le clips sui bordi accoppiati del lenzuolo. Applica le prime due stampelle con gli uncini a specchio sul bordo superiore della "V", poi applica le altre due stampelle sul bordo inferiore della "V" sistemandole nella stessa identica posizione di quelle superiori. Adesso puoi facilmente piegare a soffietto il lenzuolo e appenderlo ad asciugare su **Giotto Magic**.

Prospetti e misure Giotto Magic

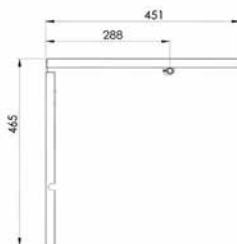
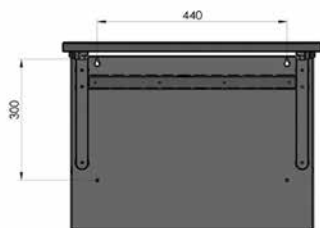
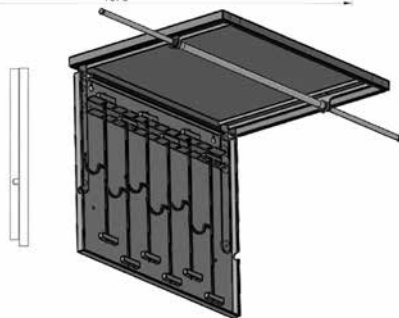
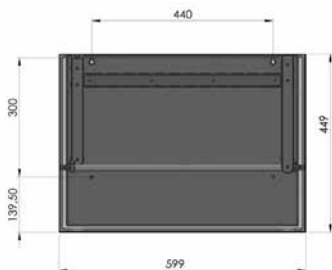
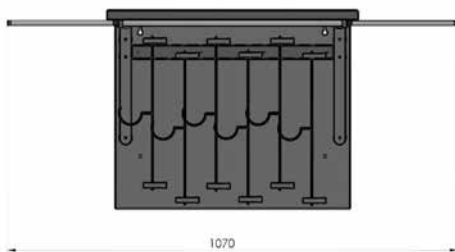

14



Giotto Magic è prodotto interamente in Italia

GARANZIA

La garanzia è valida per due anni dalla data di acquisto. In caso di malfunzionamento durante il periodo di garanzia contattare immediatamente il Produttore. La garanzia riguarda le condizioni di Garanzia Convenzionali del Produttore nei confronti del Consumatore e non pregiudica i diritti della Garanzia Europea (previsti dalla Direttiva Europea 99/44/CE e della legislazione italiana di riferimento). Il produttore s'impegna a sostituire e riparare gratuitamente le parti componenti l'apparecchio che risultino difettose all'origine per vizi di fabbricazione.

Non sono coperte da garanzia tutte le parti che dovessero risultare difettose a causa di negligenza o trascuratezza nell'uso dell'apparecchio (mancata osservanza delle istruzioni per il funzionamento dell'apparecchio), di errata installazione o manutenzione, di manutenzione operata da personale non autorizzato, di danni di trasporto, ovvero circostanze che, comunque, non possono farsi risalire a difetti di fabbricazione dell'apparecchio.

NON SONO INOLTRE COPERTE DA GARANZIA LE AVARIE CAUSATE DA URTI, MANOMISSIONI O INSTALLAZIONI IMPROPRIE.

Le operazioni d'intervento per riparazioni in garanzia saranno evase con prontezza compatibilmente con le esigenze di carattere organizzativo. Il produttore non potrà comunque rispondere di disagi dipendenti da eventuali ritardi nell'esecuzione dell'intervento. Il produttore declina ogni responsabilità per eventuali danni che possono, direttamente o indirettamente, derivare a persone, cose ed animali domestici in conseguenza della mancata osservanza di tutte le prescrizioni indicate nel presente MANUALE ISTRUZIONI e concernenti specialmente le avvertenze in tema d'installazione, uso e manutenzione dell'apparecchio.

SMALTIMENTO: Avvertenze per il corretto smaltimento del prodotto ai sensi della Direttiva Europea 2002/96/EC e del Decreto Legislativo n. 1 del 25 luglio 2005. Alla fine della sua vita utile il prodotto non può essere smaltito insieme ai rifiuti urbani, deve essere consegnato presso gli appositi centri di raccolta predisposti dalle amministrazioni comunali. Smaltire separatamente un elettrodomestico consente di evitare possibili conseguenze negative per l'ambiente e per la salute derivanti da un suo smaltimento inadeguato e permette di recuperare i materiali di cui è composto al fine di ottenere un importante risparmio di energia e di risorse. Per rimarcare l'obbligo di smaltire separatamente gli elettrodomestici, sul prodotto è riportato il marchio del contenitore di spazzatura mobile barrato. Lo smaltimento abusivo del prodotto da parte dell'utente comporta l'applicazione delle sanzioni amministrative previste dalla normativa vigente. **Per qualsiasi controversia è competente il foro di ANCONA.**

Per maggiori e più complete informazioni su come utilizzare **Giotto Magic** consulta il nostro sito: **www.giottomagic.com**





Per informazioni e assistenza
assistenza@giottomagic.com